

# Pose inserts XTN20

Avec contrôle d'effort et de course  
Capacité M3 à M10  
Traction 17650 N  
Course 7 mm  
Masse 1,6 kg

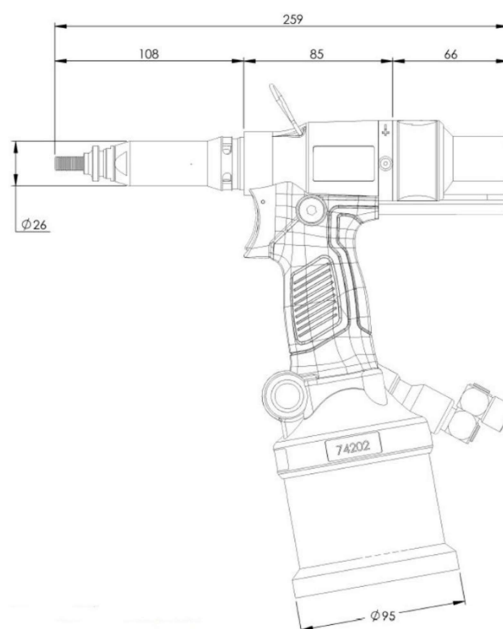

Sous la référence 74202-00001, l'outil XTN20 est livré avec l'équipement pour inserts M4 à M8.

Pour les inserts M3 prévoir en complément la référence 07555-09883.

Pour les inserts M10 prévoir en complément la référence 07555-09880.



MAJ : 04-17  
Vérif. : N.P.L  
Appr. : C . P

Distribution OPINDUS



Matériel conforme à la législation européenne

**OPINDUS** : 1, Rue Maurice Audibert 69800 SAINT PRIEST Tél : 04.78.21.73.14 - Fax : 04.78.21.73.01